

NOUTATE MONDIALĂ

DRAGO GT



BINE AȚI VENIT ÎN LUMEA PERFORMANȚELOR ÎNALTE

olmac

olimac industria italiană liderul mondial al echipamentelor de recoltat porumb.



DRAGO GT, NOUA FRONTIERĂ A ECHIPAMENTELOR DE RECOLTAT PORUMB

DragoGT, rezultatul unei Mari Tehnologii dezvoltată într-o fabrică hipertehnologică, a luat naștere în urma unei activități continue de cercetare și experimentare.

PERFORMANȚE UNICE ÎN LUME

DragoGT are multe caracteristici exclusive și brevetate, printre care, două noutăți extraordinare:

- **plăci depănușătoare amortizate reglate automat**
- **tocător de coceni dublu *Efect Foarfece*.**

Datorită performanțelor superioare ale DragoGT, veți obține noi obiective de randament și de calitate a culesului, crescând profitul activității dumneavoastră.



OLIMAC, INOVAȚIA CONTINUĂ

De peste șaiszeci de ani, Olimac proiectează și construiește exclusiv combine pentru recoltarea porumbului. Această caracteristică, unică în lume, a permis companiei să se concentreze pe cercetare și pe inovații tehnologice continue: rezultatul este seria de depănușătoare Drago, folosite în toate câmpurile de porumb din lume.



Profitori în creștere. DragoGT culege tot porumbul fără pierderi de pănuși și de boabe.



olimac

Unic în lume, cu plăci depănușătoare amortizate reglate automat.

BROSURĂ
MONDIALĂ
OLIMAC

PLĂCI DEPĂNUȘĂTOARE AMORTIZATE

Plăcile depănușătoare sunt dotate cu un dispozitiv special de amortizare care atenuează impactul pănușilor asupra plăcilor respective: **desprinderea pănușilor se realizează blând, se evită pierderi de boabe între plăci**, iar pănușile nu sunt împinse în afară.

AVANTAJE: culegere totală fără pierderi, productivitate crescută.

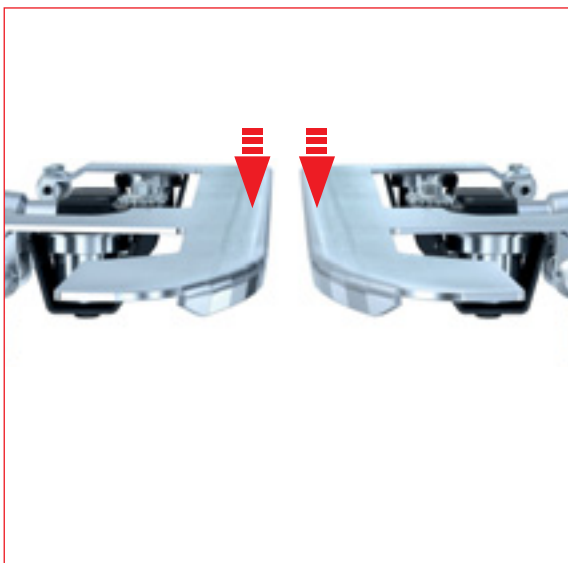

BROSURĂ
MONDIALĂ
OLIMAC

PLĂCI DEPĂNUȘĂTOARE REGLATE AUTOMAT

Deschiderea plăcilor se adaptează automat și simultan la diferitele dimensiuni ale tijelor de porumb cu care plăcile se întâlnesc în timpul lucrului. **Automatismul funcționează în mod independent pe fiecare rând. Operatorul nu trebuie să efectueze niciun reglaj.**

AVANTAJE: culegere totală fără pierderi, productivitate crescută.

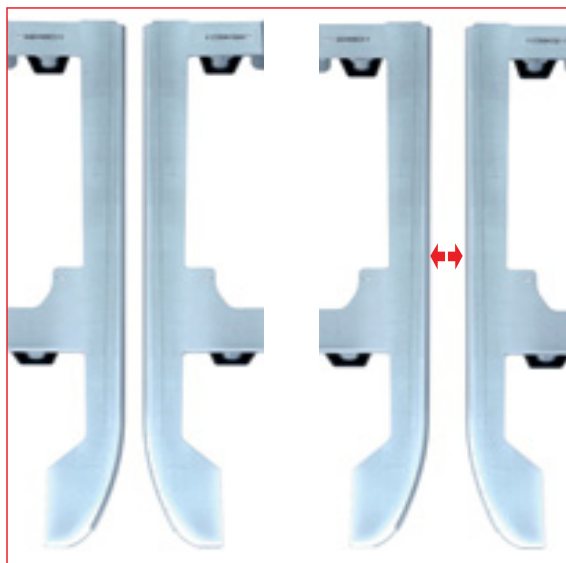

+25%

CILINDRI DEFIBRATORI MAI LUNGI

Cilindrii defibratori sunt mai lungi față de depănușătoarele normale: astfel, au o **viteză periferică de rotație mai mică**, ce duce la o **desprindere mai blândă a pănușii de pe plantă**. **AVANTAJE:** dezgolire perfectă a coceanului, culegere totală fără pierderi.

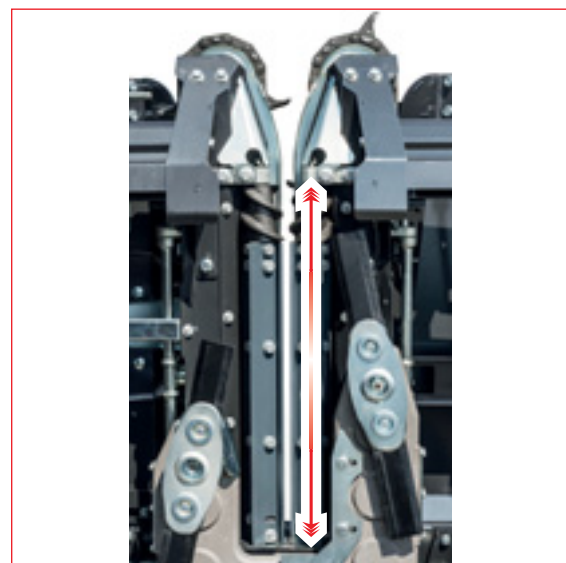

NICIUN REGLAJ - MUNCĂ MAI RAPIDĂ

Operatorul nu trebuie să efectueze niciun reglaj. Munca este mai rapidă, mai precisă și calitativă.

DRAGO
GT



Performanțe imbatabile. Cu DragoGT produci mai mult și lucrezi fără stres.



olimac

Comparație cu echipamentele normale de recoltare a porumbului.

PLĂCI DEPĂNUȘĂTOARE

ECHIPAMENTE NORMALE PENTRU
RECOLTAREA PORUMBULUI



NEARMONIZATE



Pănușii se lovesc cu
forță de plăcile
depănușătoare și de
desprind brusc.

AMORTIZATE

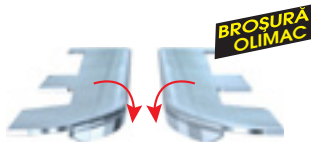

AVANTAJE:
Plăcile sunt dotate cu un
dispozitiv de amortizare
care atenuează impactul
pănușilor, astfel că
desprinderea se
realizează blând, se
evită pierderi de boabe
între plăci, iar pănușile
nu sunt împinse în afară.

ECHIPAMENTE NORMALE PENTRU
RECOLTAREA PORUMBULUI



DESCHIDERE
FIXĂ

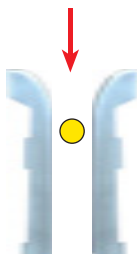
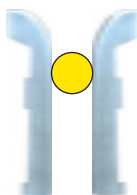

Nu se adaptează la
dimensiunile diferite
ale tijelor de porumb.
Poate fi reglată prin
intervenția operatorului,
ci rămâne fixă pe
durata lucrării.

DESCHIDERE
AUTOMATĂ

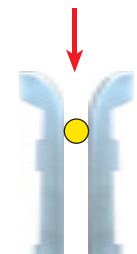
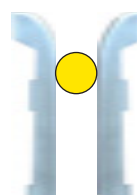

Se adaptează continuu
la dimensiuni diferite ale
tijelor de porumb, cu
funcționare independentă
pe fiecare rând.
AVANTAJE: culegere totală
fără pierderi, dezgolire
perfectă a coceanului,
productivitate crescută.

CILINDRI DEFIBRATORI

ECHIPAMENTE NORMALE PENTRU
RECOLTAREA PORUMBULUI



LUNGIME
STANDARD



Viteză periferică de
rotație standard.

MAI
LUNGI

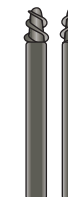

Viteză periferică de
rotație mai mică.

AVANTAJE:
desprindere mai
blândă a pănușii de
plantă, culegere
fără pierderi.



**NICIO INTERVENȚIE A OPERATORULUI.
MUNCĂ FĂRĂ STRES.**





Mai eficientă. În condiții de lucru extreme,
DragoGT culege tot porumbul pus la pământ.



Spirală hiperdimensionată exclusivă și unghi de lucru mai mic.

SPIRALĂ HIPERDIMENSIONATĂ ȘI CONSTRUCȚIE CU PROFIL JOS

EXCLUSIVITATE
OLIMAC

DragoGT este dotat cu o nouă spirală hiperdimensionată (Ø 500 mm, cea mai mare din sector) care permite o **mai mare viteză de avansare a porumbului căzut la pământ și uscat**: astfel, **sunt eliminate obstrucțiile și pierderile de boabe**. Transmisia spiralei, care nu necesită întreținere, este produsă de o cutie cu angrenaje cilindrice cu baie de ulei. Puteți utiliza combina dumneavoastră cu performanțe maxime. Spiralele laterale și construcția cu profil jos permit **culegerea totală a cocenilor, chiar și a celor foarte scurți și care atârnă**.

Spirală hiperdimensionată



Transmisie spirală cu angrenaje cilindrice cu baie de ulei



UNGHII DE LUCRU DE DOAR 18°

OLIMAC
SPECIAL

În poziția de lucru, înclinarea grupului-rând față de sol are un unghi mai mic față de cel al multor altor depănătoare: datorită acestei caracteristici speciale, **culegerea porumbului culcat la pământ nu mai reprezintă o problemă**.

Mai mult, **înclinarea mică a grupului-rând evită împingerea pănușilor în afara mașinii**.



CALITATE 100%

Toate componentele mecanice montate pe DragoGT sunt controlate de instrumente de măsură sofisticate care verifică dimensiunile corecte ale acestora. Acest sistem permite obținerea unei calități superioare și funcționarea perfectă și durabilă a depănătorului.

ACCESORII ÎNREGISTRABILE: DRAGOGT LUCREAZĂ ÎNTOTDEAUNA LA 18°

OLIMAC
SPECIAL

Cu orice marcă ai tip de combină, DragoGT își menține întotdeauna poziția de lucru la 18°, cea mai performantă pentru culegerea totală fără pierderi. **Accesoriile înregistrabile ale dispozitivelor DragoGT permit menținerea acestei poziții de lucru optime, indiferent de înălțimea roților combinei.**





DRAGO
GT

În toate câmpurile de porumb din lume,
pe orice tip și orice marcă de combină.



O tehnologie unică în lume care garantează o putere mai mare și robustețe.

CUTII DIN ALIAJ UȘOR

EXCLUSIVITATE OLIMAC

Datorită tehnologiei sale exclusive, Olimac a realizat cutii din aliaj ușor - obținând, astfel, o **mașină cu greutate redusă - crescând simultan robustețea** cu ajutorul fontei, folosită în punctele necesare. Un rezultat extraordinar pe care numai DragoGT îl poate oferi.

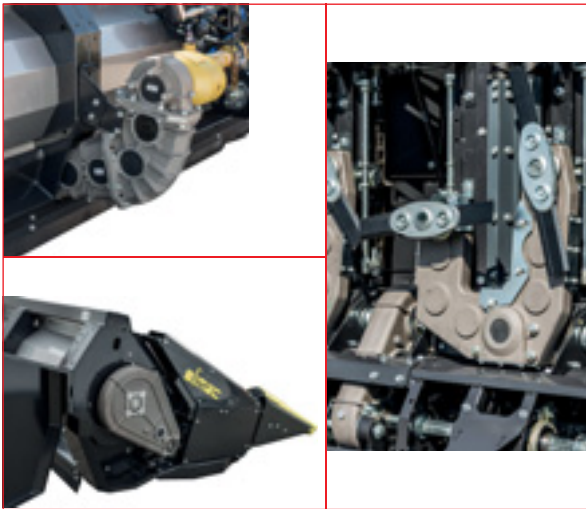

ANGRENAJE CONICO-SPIROIDALE: PUTERE MAI MARE ȘI SILENȚIOZITATE

EXCLUSIVITATE OLIMAC

DragoGT este dotat cu angrenaje conico-spiroidale de derivație automobilistică, care permit **transmiterea totală a puterii** și garantează o **silențiozitate superioară** față de angrenajele tradiționale utilizate de toate celelalte mărci de depănușătoare. Aceste două caracteristici exclusive contribuie la sporirea productivității muncii, care va necesita un efort mai mic.

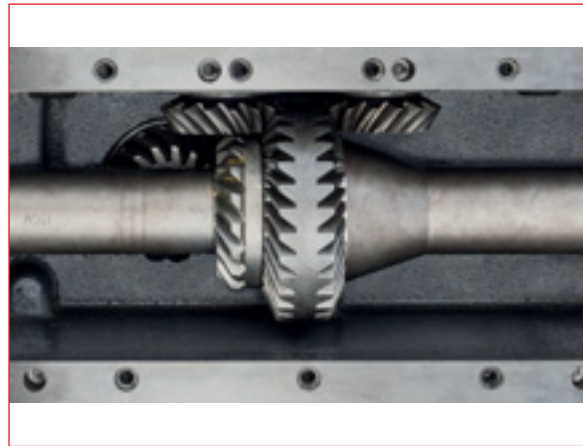

PATRU FRICȚIUNI PENTRU FIECARE GRUP DE RÂNDURI

EXCLUSIVITATE OLIMAC

În cazul depănușătoarelor normale, există o singură fricțiune care intervine pentru diverse mișcări. DragoGT, însă, dispune de patru fricțiuni pentru fiecare grup de rânduri. **Cele patru fricțiuni au calibrări diferite, fiecare perfect adecvată pentru o anumită mișcare.** Astfel, se garantează performanțe și siguranță superioare.

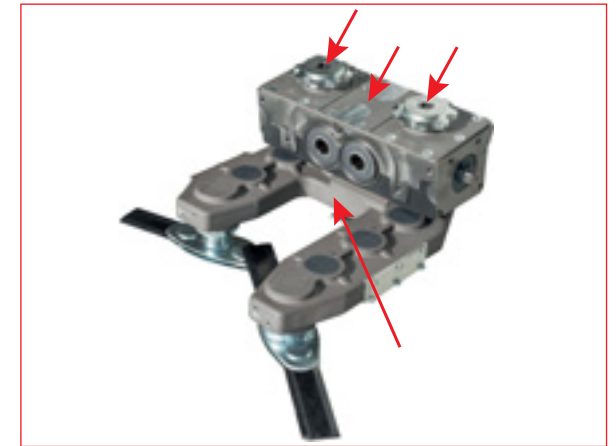

INTRĂ ÎN EXCLUSIVUL DRAGO CLUB

Un salt de calitate care îți permite desfășurarea unei activități mai productive și remunerative datorită unei tehnologii inovative unică pe lume.



olimac



Tocător de coceni dublu *Efect Foarfece*, mărunțire dublă a cocenilor.

BROȘURĂ
MONDIALĂ
OLIMAC

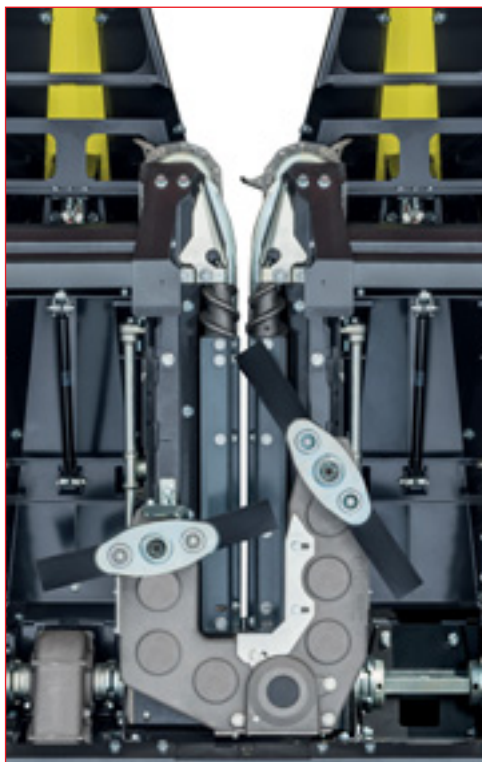

Depănșător
normal

DragoGT cu tocător de coceni
dublu efect foarfece

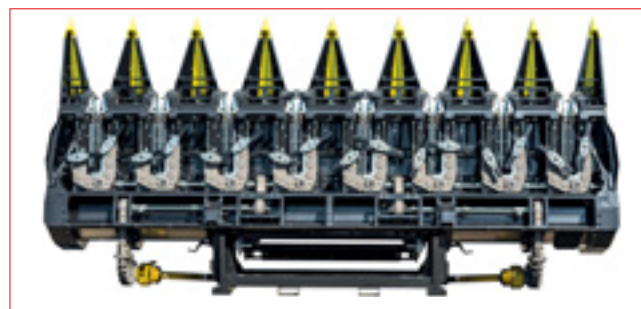

O MĂRUNȚIRE MAI FINĂ FAȚĂ DE CEA REALIZATĂ DE TOATE CELELALTE TOCĂTOARE DE COCENI

Unic pe lume, DragoGT este dotat cu un tocător de coceni **Efect Foarfece**: pe fiecare rând lucrează patru lame. Două lucrează pe o latură, celelalte pe latura opusă, dar cu rotație inversă, **ca o foarfecă**. Cu ajutorul acestui dispozitiv brevetat, tije sunt mărunțite dublu, fiind mai scurte: mărunțirea este mai fină, iar produsul de pe pământ se descompune mai rapid.

ABSORBȚIE SCĂZUTĂ A PUTERII

Tocătorul de coceni dublu **Efect Foarfece** are o absorbție scăzută a puterii, similară cu cea a unui tocător de coceni unic.

DragoGT poate fi dotat, la alegere,
cu tocător de coceni dublu *Efect Foarfece* sau tocător de coceni unic.

DRAGO
GT

Trei tipuri de transmisii, zero întreținere.

**UNIC
ÎN LUME**

TRANSMISIE INTERNĂ CU ANGRENAJE CILINDRICE PENTRU PUTERI MARI

DragoGT 6-8-10-12-16-18-24 rânduri fixe
DragoGT 9-10-12-16-18 rânduri rabatabile

Transmisie super performantă.
Zero întreținere, nu necesită relubrifiere. Protecție totală împotriva impurităților și a corpurilor străine.

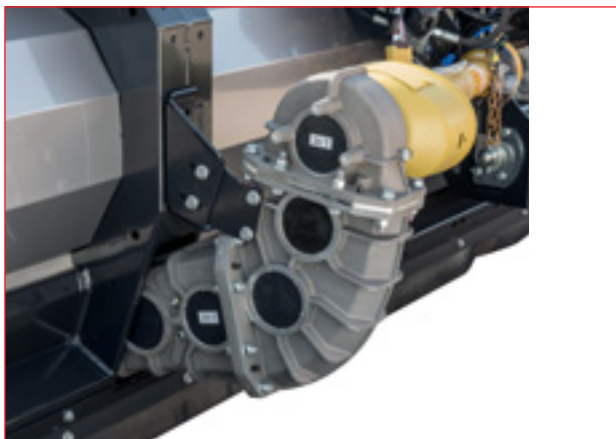

TRANSMISIE INTERNĂ CU BAIE DE ULEI

DragoGT 6-8 rânduri rabatabile



Transmisie super performantă.
Zero întreținere, nu necesită relubrifiere.
Protecție totală împotriva impurităților și a corpurilor străine.



**UNIC
ÎN LUME**

TRANSMISIE EXTERNĂ CU ANGRENAJE CILINDRICE

DragoGT 6-8 rânduri rabatabile

Transmisie super performantă.
Zero întreținere, nu necesită relubrifiere.
Protecție totală împotriva impurităților și a corpurilor străine. Ideală pentru zonele deluroase.



ȘURUBURI DE TĂIERE

În cazul suprasarcinilor excepționale, șuruburile cu tăiere introduse în transmisia principală evită deteriorarea organelor combinei și ale depănușătorului.



VOPSEA CARE DUREAZĂ DE TREI ORI MAI MULT

Instalația Olimac, complet automată și robotizată, garantează o durată a vopselei de trei ori mai mare față de cea medie din sector: se asigură, astfel, o estetică excelentă și o durată mai mare de funcționare a depănușătorului.

olimac

De la 4 la 24 rânduri, fix sau rabatabil, personalizat conform cerințelor dumneavoastră.



DEPĂNUȘĂTOR			TOCĂTOARE DE COCENI	
NUMĂR RÂND	DISTANȚĂ INTERF. cm	GREUTATE kg	SINGLE greutate kg	DUBLU greutate kg
4	de la 70 la 100	1.350	112	160
5	de la 70 la 100	1.700	140	200
6	de la 50 la 100	2.040	168	240
8	de la 50 la 100	2.670	224	320
10	de la 50 la 100	3.350	280	400
12	de la 50 la 100	3.930	336	480
16	de la 50 la 76	5.070	448	640
18	de la 50 la 76	5.700	504	720
24	50	6.000	672	ND

DEPĂNUȘĂTOR REBATABIL			TOCĂTOARE DE COCENI	
NUMĂR RÂND	DISTANȚĂ INTERF. cm	GREUTATE kg	SINGLE greutate kg	DUBLU greutate kg
6	de la 70 la 100	2.500	168	240
7	de la 70 la 100	2.750	196	280
8	de la 50 la 100	3.010	224	320
9	de la 50 la 100	3.420	252	360
10	de la 50 la 100	3.750	280	400
12	de la 50 la 100	4.340	336	480
16	de la 50 la 76	5.760	448	640
18	50	6.400	504	ND

PERSONALIZĂRI - În cadrul Olimac există un departament dedicat personalizării depănușătoarelor DragoGT. O echipă de tehnicieni dezvoltă și pune la punct elemente speciale pentru a satisface cerințele fiecărui client.

VERSIUNE 'TOTAL STEEL' - La cerere, puteți primi DragoGT cu carcasa din oțel inoxidabil.

RABATABIL DE LA POSTUL DE CONDUCERE - DragoGT poate fi rabatat direct de la postul de condus. Dimensiunea redusă și vizibilitatea totală permit deplasări comode pe drumuri.

ASISTENȚĂ ȘI PIESE DE SCHIMB ORIGINALE - O rețea de centre autorizate Olimac, existentă în întreaga lume, asigură asistență competentă și intervenții rapide pentru soluționarea oricărei probleme. Utilizarea pieselor de schimb originale Olimac garantează funcționarea sigură și de lungă durată a depănușătorului dumneavoastră DragoGT.



Cu DragoGt atingi noi ținte de productivitate și de calitate a culesului.



UN PRODUS FRUMOS ȘI CURAT

Datorită caracteristicilor sale exclusive, DragoGT separă perfect pănușa de cocean, prezentând un produs frumos și curat.



DragoGT 24 rânduri



DragoGT 16 rânduri rabatabile

olimac

Accesorii.



Gratar de protecție împotriva căderii în lateral și în spate



Rotor de tăiere tijă floarea-soarelui



Cauciucuri care opresc pânușile

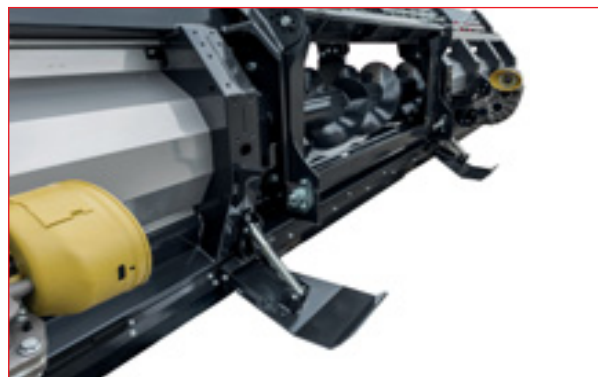

Seturi de strivire a tijelor



Pilot automat



Set senzori de nivelare a barei



Bară lumini

SET FLOAREA-SOARELUI

**CAUCIUCURI CARE OPRES
PĂNUȘILE UTILIZATE LA DEAL
ȘI PE PORȚIUNI CU DENIVELĂRI**

**SET DE STRIVIRE A TIJELOR PENTRU
PROTEJAREA ANVELOPELOR COMBINEI**

PILOT AUTOMAT

**SET SENZORI DE NIVELARE
AUTOMATĂ A BAREI**

**BARĂ LUMINI PENTRU
TRANSFERURI PE DRUMURI**

**DRAGO
GT**

O fabrică hipertehnologică integral robotizată. Calitate 100%.



O parte din zona de producție. În prim plan, un cărucior robotizat cu ghidaj automat.

Vopsire complet robotizată și care durează de trei ori mai mult față de media din sector.

Piesele de vopsit sunt prinse pe șine aeriene speciale și transportate în etapele de vopsire

etapa 1°
sablare cu alicie

etapa 2°
suflare
reziduuri cereale

etapa 3°
robotii pulverizează
amorsa

etapa 4°
cuptor
uscare amorsa

etapa 5°
robotii pulverizează
pulberea pentru finisaj

etapa 6°
cuptor de coacere

zonă
ieșire piese
vopsite



OLIMAC: UN COMPLEX INDUSTRIAL UNIC ÎN LUME

Noua fabrică Olimac, care se întinde pe o suprafață deținută în proprietate, de peste 70.000 mp, este un complex industrial complet automatizat, unic în panorama mondială a sectorului. Toate componentele depănușătoarelor DragoGT sunt proiectate și construite de Olimac în deplină autonomie.

Departamentul Cercetare și Proiectare este nucleul întregii activității a companiei Olimac: tehnologia proiectată și procesele de producție sunt transmise de la rețea informatică la mașinile unelte. Controlul fiecărei faze de lucru este complet, garantând o calitate superioară.

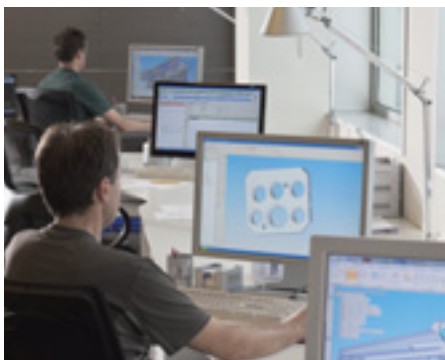

Departamentul Cercetare și Proiectare

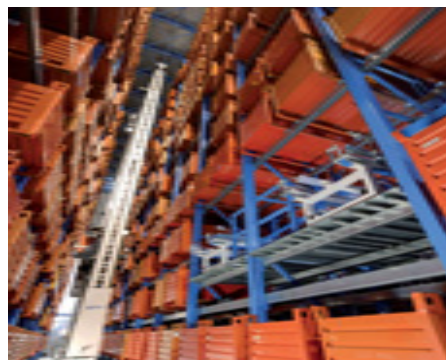

Magazine automată



Nouă insule de strunjire robotizată



Centru de lucru orizontal:
producție de cutii de transmisie și reductoare

Instalații de tăiere cu laser robotizate



Patru insule de sudură robotizată



Mașină pentru roți zimțate robotizată,
producție angrenaje



Unul dintre roboții de vopsire



DOMOTICĂ

Un sistem domotic de ultimă generație permite gestionarea coordonată, integrată și computerizată a instalațiilor tehnologice și controlează toate funcțiile fabricii.



dragotec

Dragotec International GmbH
Hub 7 - **D-84329 Wurmansquick**
Tel. +49 (0) 8725 - 96 65-0
Fax +49 (0) 8725 - 96 65-50
info@dragotec.eu - logistik@dragotec.eu
www.dragotec.eu

Olimac s.r.l. - Via Cuneo, 41 - 12040 Margarita (Cuneo) Italy
tel +39.0171.384898 - fax +39.0171.384904 - info@olimac.it - www.olimac.it



olimac
INOVAȚIA CONTINUĂ